

Opis

Dzięki rębakowi do pni firmy Bobcat można ułatwić sobie pracę przy obróbce pni drzew, zarówno małych, jak i dużych. Osprzęt ten zapewnia manewrowalność, moc, wytrzymałość i bezpieczeństwo, jakiego oczekujesz od marki Bobcat.

Wymiary

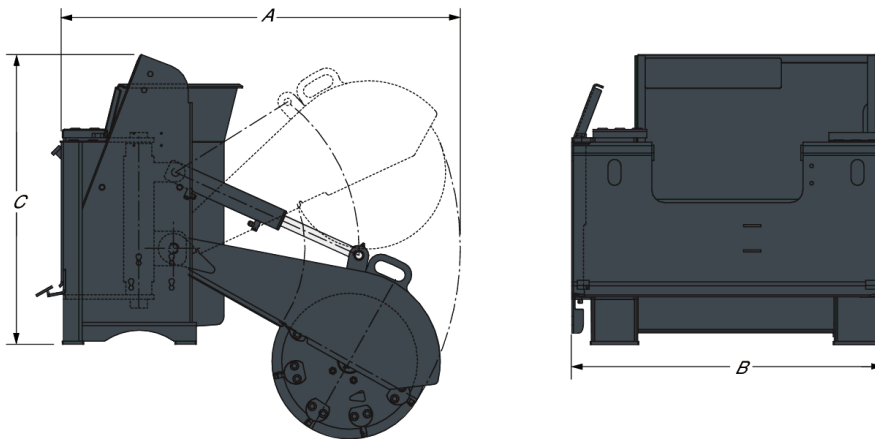

Opis	Nr poz.	Długość całkowita (A) (mm)	Szerokość całkowita (B) (mm)	Wysokość całkowita (C) (mm)
Rębak do pni SG30	7100641	1175.0	914.0	851.0
Rębak do pni SG60	6808034	2012.0	1670.0	1509.0
Rębak do pni SGX60	7112201	2012.0	1676.0	1509.0

Masy

Opis	Nr poz.	Masa robocza (kg)	Masa transportowa (kg)
Rębak do pni SG30	7100641	209.0	218.0
Rębak do pni SG60	6808034	445.0	472.0
Rębak do pni SGX60	7112201	451.0	479.0

Charakterystyka i osiągi

Opis	Nr poz.	Maks. wysokość koszenia (mm) (mm)	Maksymalna głębokość cięcia (mm)	Maksymalny kąt cięcia (°)	Zasięg rębaka na poziomie podłoża (mm)	Średnica koła (mm)	Liczba zębów	Wymagany przepływ hydrauliczny (l/min) (L/min)
Rębak do pni SG30	7100641	279.0	279.0	90.0	1175.0	457.0	16	38.0-53.0
Rębak do pni SG60	6808034	806.0	381.0	80.0	1880.0	686.0	32	64.0-121.0
Rębak do pni SGX60	7112201	806.0	381.0	80.0	1880.0	686.0	32	95.0-151.0

Główne właściwości

- Zespół roboczy jest zamontowany pod kątem 90 stopni względem operatora zapewniając doskonałą widoczność obszaru obróbki z przodu i tyłu rębaka.
- Konstrukcja siłownika obrotu pozwala na uzyskanie dużego zakresu roboczego. Dzięki temu operator może ścinać duże pnie bez zmiany położenia.
- Gumowe osłony kierujące oraz pokrywy zapewniają dodatkowy komfort pracy i ochronę przed ściankami drewna.
- Wyjątkowy zawór steruje prędkością obrotu zapobiegając zacinaniu się tarczy podczas cięcia.
- Różne wysokości cięcia zapewniają lepszy dostęp do pni różnych wielkości.

Zastosowania

- Rolnictwo
- Leśnictwo
- Kształtowanie krajobrazu

Kompatybilność z ładowarką

Opis	Nr poz.	Współpracuje z ładowarkami	Wymagania funkcjonalne
Rębak do pni SG30	7100641	MT55, S70-E, MT55	-
Rębak do pni SG60	6808034	S630-E, T870-E, S850-E, S650-E, T650-E, S770-E, T770-E, A770-E, S530-E, S550-E, S570-E, S590-E, T590-E, S510-E, S630-E2, S650-E2, T650-E2, T590-E2, S770-E2, T770-E2, A770-E2, S850-E2, T870-E2, S550-E2, S570-E2, S590-E2	-
Rębak do pni SGX60	7112201	S850-E, S630-E, S650-E, T650-E, S530-E, S550-E, S570-E, S590-E, T590-E, T770-E, T870-E, S770-E, A770-E, S630-E2, S650-E2, T650-E2, T590-E2, S770-E2, T770-E2, A770-E2, S850-E2, T870-E2, S550-E2, S570-E2, S590-E2	-