

Opis

Ten silny osprzęt przenosi beton do każdego żądanego miejsca. Jego konstrukcja jest wytrzymała na obciążenia. Pompa może pompować w poziomie do 75 m oraz w pionie do wysokości dwóch kondygnacji. Przewody giętkie są poprowadzone w łatwy sposób przez niewielkie otwory pod pomostami omijając wszelkie przeszkody. Ryzyko uszkodzenia murawy oraz linii podziemnych jest zredukowane dzięki zastosowaniu dużych pojazdów z betonem.

Wymiary

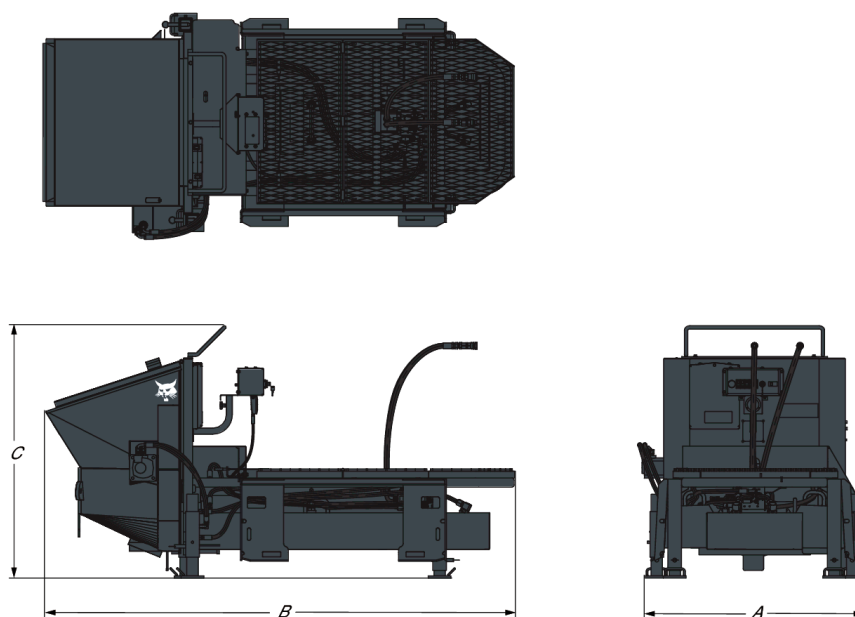

Opis	Nr poz.	Długość całkowita (A) (mm)	Szerokość całkowita (B) (mm)	Wysokość całkowita (C) (mm)
Pompa do betonu	7108693	1216.0	2615.0	1406.0

Masy

Opis	Nr poz.	Masa robocza (kg)	Masa transportowa (kg)
Pompa do betonu	7108693	998.0	998.0

Charakterystyka i osiągi

Opis	Nr poz.	Pojemność zbiornika (m ³)	Wysokość pompowania w pionie	Odległość pompowania w poziomie	Wydajność pompowania (m ³ /h)	Zakres przepływu [MIN]
Pompa do betonu	7108693	280.0	0.0-15.0	0.0-75.0	13.0-23.0	56.0-151.0

Główne właściwości

- Wszystkie komponenty pompy są chronione i istnieje do nich łatwy dostęp podczas prac nastawczych i przeglądów.
- Pokrętła panelu sterowania dla ułatwienia obsługi umieszczone są z obu stron pompy.
- Panel ochronny eliminuje większe elementy z mieszanki betonu.

- Płyty mocowane po obu stronach pompy ułatwiają ustawienie w wąskich miejscach pod kątem podawania z lewej lub prawej strony.
- Ochrona instalacji podziemnych przed dużymi pojazdami z betonem.
- Pojazdy z betonem mogą stać na poboczu jezdni i chodników; zapobiega to zapadaniu się w miękkim podłożu.
- Przewody giętkie można poprowadzić przez niewielkie otwory, pod pomostami, nad rzekami, wokół drzew i budynków, nad muldami.

Zastosowania

- Budowa i wyburzanie
- Prace drogowe, recykling i czyszczenie

Kompatybilność z ładowarką

Opis	Nr poz.	Współpracuje z ładowarkami	Wymagania funkcjonalne
Pompa do betonu	7108693	S630-E, T870-E, S850-E, S650-E, T650-E, S770-E, T770-E, A770-E, S550-B, S550-E, S570-B, S570-E, S590-B, S590-E, S630-E2, S650-E2, T650-E2, S770-E2, T770-E2, A770-E2, S850-E2, T870-E2, S550-E2, S570-E2, S590-E2, T590-E2, S630-B, S650-B, S770-B, S850-B, T650-B, T770-B, T870-B, A770-B	-

Akcesoria dla osprzętu kompatybilnego z ładowarką

Opis	Nr poz.	Współpracuje z osprzętem	Wymagania funkcjonalne
Zestaw systemu dostarczania do pompy do betonu	6906079	7108693 Concrete Pump	-
Zestaw do natryskiwania betonu do pompy betonu	6906861	7108693 Concrete Pump	-
Zdalne sterowanie do pompy betonu	6906813	7108693 Concrete Pump	-